



PONCEUSE ROTO ORBITALE DO 15 AS - Ø 150 MM

Applications :

Jusqu'à aujourd'hui, les trajectoires des grains d'abrasive des ponçuses roto orbitales, ont été caractérisées par un paramètre seulement : l'orbite. Cette ponçuse innovatrice possède au contraire deux diverses orbites en cascade : si les autres machines ont une orbite préfixée, la ponçuse DO 15 AS a une orbite virtuelle qui, constamment, change entre une valeur minimum et une valeur maximum en produisant un mouvement des grains d'abrasive encore plus casuel.

Le résultat est un polissage plus uniforme, en réduisant beaucoup les réglures. La ponçuse roto orbitales bi-orbite DO 15 AS a une orbite primaire de 5 mm et une orbite secondaire de 2 mm : ça signifie que les grains d'abrasive de son disque de travail bougent sur une orbite virtuelle qui change continuellement entre 3 et 7 mm, en produisant le caractéristique effet nuage.

Données techniques :

Numéro de brevet : MI2001A002118

Diamètre orbite min (mm) : 3

Diamètre orbite max (mm) : 7

Orbites/min (N) : 1000

Diamètre plateau (mm) : 125/150

Encombrement (cm) : 19x13x8

Poids net (g) : 910



PDF

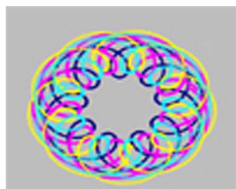

| Ref |  |
|--------|---|
| 925.44 | 1 |

PONCAGE PNEUMATIQUE

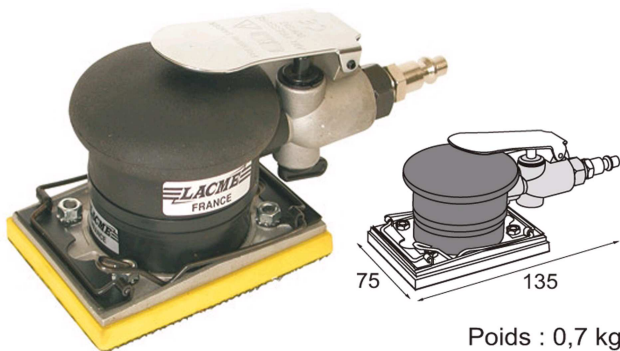

Poids : 0,7 kg

PONCEUSE VIBRANTE INDUSTRIE 75 X 100

| Code | Vites. rotation tr/min | Plateau lxL mm | Abras. mm | Excent. mm | Conso. air l/min - m³/h | Press. util. bar | Øint. tuyau | Ref | |
|--------|------------------------|----------------|-----------------|------------|-------------------------|------------------|-------------|---------|---|
| 344704 | 10000 | 75x100 | 75x100 - 75x160 | 5 | 255-15 | 6-7 | 8 | 925.119 | 1 |



Poids : 0,73 kg

MINI PONCEUSE / POLISSEUSE

- Equipement : 1 peau de mouton
- 2 tampons mousse
- 1 clé de serrage de plateau
- 1 raccord rapide RAC 514

| Code | Vitesse rotation tr/min | Plateau Ø mm | Abrasifs Ø mm | Conso. air l/min - m³/h | Press. util. bar | Øint. tuyau recom. | Ref | |
|--------|-------------------------|--------------|---------------|-------------------------|------------------|--------------------|---------|---|
| 345900 | 2500 | 75 | 75/90 | 171 - 10,5 | 6-7 | 6-8 | 925.120 | 1 |

ASPIRATEUR WE10P

Applications :
Aspirateur prédisposé pour le fonctionnement manuel et automatique avec outils pneumatiques et électriques. Equipés avec sac papier pour la récolte de la poudre à double couche avec bouchon de fermeture.

Données techniques :
Alimentation : 220-240 V - monophasé
Puissance absorbée (W) : 1000
Débit d'air (m³/h) : 170
Dépression mm (H2O) : 2200
Capacité réservoir (l) : 16
Encombrement (cm) 38x38x52
Poids (kg) : 7.4
Refroidissement : By-pass



PDF



| | Ref | |
|--------------------------------------|--------|---|
| Aspirateur WE10P | 91.62 | 1 |
| Sac aspirateur pour WE10P (lot de 5) | 924.82 | 1 |