

TOUR A BOIS Lemar TAB085 avec COPIEUR COPO85

923.91

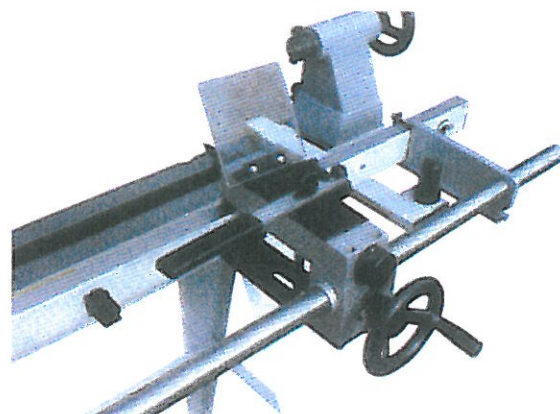

Caractéristiques techniques

923.91

Modèle :	TAB085
Puissance moteur 230 v:	450 W
Encombrement (L x l x h)	1520 x480x1130 mm
Nombre de vitesse	10
Vitesse de rotation :	De 500 à 2000 T / mn
Distance entre pointes :	850 mm
Diamètre au dessus du banc :	300 mm
Longueur du support d'outils :	300 mm
Positionnement de la tête :	0°-60°-90°-120°-180°
Broche d'entrainement :	M33 x 3,5
Cône de la poupée fixe :	CM 2
Cône de la poupée mobile :	CM 2
Perçage de la poupée mobile	Diam. 9,5 mm
Poids total :	80 Kg
Référence :	150000
Gencod :	3510780511506
Colisage :	1380 x 330 x 370
Poids brut	85 kg



Plétement en acier

Vitesse variable 500 à 2000 T/Mn

Diam. au dessus du banc de 305 mm

Rotation de la tête jusqu'à 180°

Distance entre pointes de 850 mm

REF

COFFRET OUTILS DE TOURNEUR



Jeu de 8 outils amateur

93.42

Jeu de 10 outils professionnel

93.5

Coffret incontournable

93.43



TOUR A BOIS Lemman TAB110 avec COPIEUR COP 110

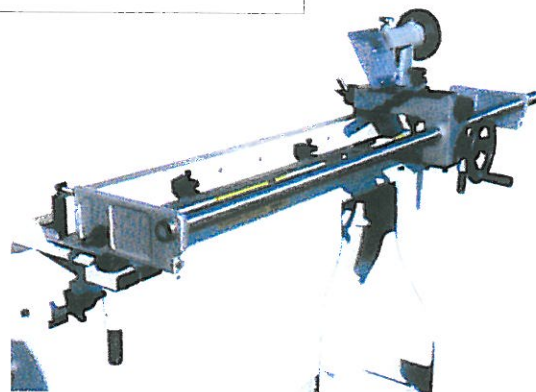

Tour à bois TAB 110	923.30
Copieur COP 110	923.46

Caractéristiques techniques

Modèle :	TAB110
Puissance moteur 230 v:	1100 W
Encombrement (L x l x h)	1700 x420x1180 mm
Nombre de vitesse	10
Vitesse de rotation :	De 500 à 2000 T / mn
Distance entre pointes :	1100 mm
Diamètre au dessus du banc :	400 mm
Longueur du support d'outils :	300 mm
Positionnement de la tête :	0°-60°-90°-120°-180°
Broche d'entrainement :	M33 x 3,5
Cône de la poupée fixe :	CM 2
Cône de la poupée mobile :	CM 2
Perçage de la poupée mobile	Diam. 9,5 mm
Poids total :	130 Kg
Référence :	150100
Gencod :	3510780511513
Colisage tour :	1620 x 400 x 430
piètement :	810 x 380 x 250
Poids brut	85 kg



Piètement en fonte d'acier



Vitesse variable 500 à 2000 T/Mn



Diam. au dessus du banc de 400 mm



Distance entre pointe de 1100 mm



Rotation de la tête jusqu'à 180°

REF

COFFRET OUTILS DE TOURNEUR

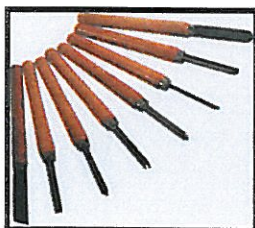

Jeu de 8 outils amateur

93.42

Jeu de 10 outils professionnel

93.5

Coffret incontournable

93.43

VOIR
D 6 page 3

TOUR A BOIS SH1 MA

923.97



Dispositif de copiage intégré
 Support à main 300 mm avec presseur excentrique
 Mandrin 1 à 16 mm
 Lunette ouverte
 Entraîneur MK 2
 Disque de planage
 Outils à copier
 CE standard

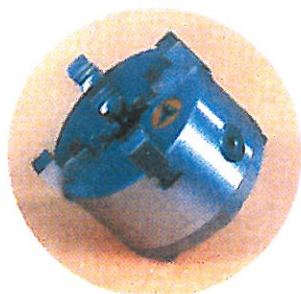

Mandrin universel

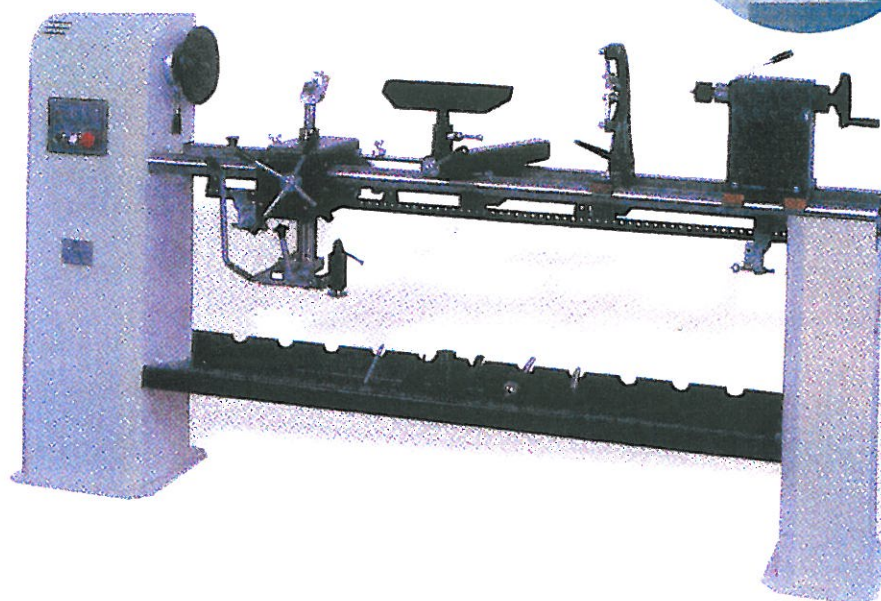

Construction robuste assurant une excellente stabilité à l'ensemble de la machine, 4 vitesses. Changement des vitesses par courroie. Grande capacité de tournage. Eventail de grande largeur assurant un bon maintien et un bon appui de la gouge lors du tournage. Livré avec copieur de série. Longueur de copiage de 1300 mm.

Accessoires fournis : Support porte outils, plateau 200 mm de diamètre, griffe d'entraînement, contre pointe tournante, mandrin de perçage (capacité de 3 à 16 mm), lunette de copiage, mandrin universel

Caractéristiques techniques

Référence :

923.97

Modèle :

SH1 MA

Moteur triphasé 400 V - 50 Hz

1.25 kW

➔ *Plus value 100 €
 avec moteur 220 v monophasé
 REF 94.65 en stock*

Dimensions machine :

1900 x 480 x 1150 mm

Entre pointe :

1300 / 1500 mm

Diam. max. de pièce :

420 mm

Long max. de copiage :

1200 / 1400 mm

Diam. max. de copiage :

120 mm

Vitesse arbre :

500 / 1000 / 1950 / 2800 Tr/mn

Filetage arbre :

M 33 x 3,5 mm

Cone contre-pointe :

MK 2

Poids net:

230 Kg