

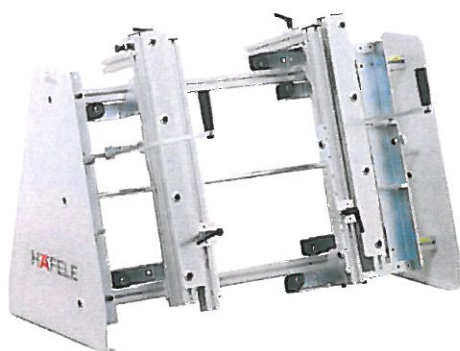

Avantages de l'utilisation d'une Pressomat

- Avec la Pressomat les côtés, le fond et le dos sont fixés simultanément au moyen du dispositif de serrage.
- Une personne seule peut réaliser le montage intégralement, puisque les deux mains sont libres pour l'utilisation d'outils de montage.
- Le travail est rationnel, il n'occasionne aucune perte d'énergie et permet d'atteindre une précision constante



PRESSOMAT 100

- Domaine d'utilisation : pour le montage de tiroirs Moovit et d'extensions frontales pour toutes hauteurs de côtés Moovit
- Matériau : acier
- Finition : zingué
- Largeur : pour tiroirs à réglages variables, jusqu'à 1200 mm maxi.

Ce modèle permet de serrer des éléments de tiroirs Moovit pour le vissage.

	Dimensions (LxPxH) mm	Code	Prix net	
A visser	(1160-1770) x 720 x 810	553.69.003	2386,00 €	1

Note : La Pressomat doit être boulonnée à un plan de travail stable et robuste.

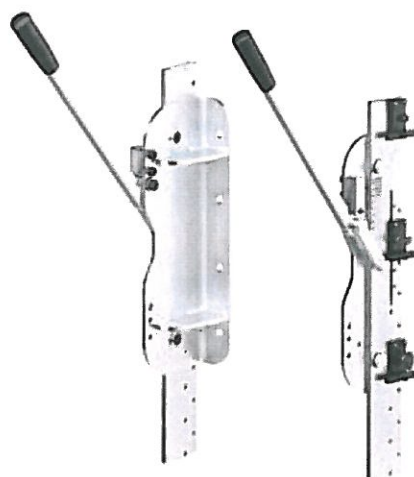

DISPOSITIF DE PRESSAGE OPTIONNEL POUR PRESSOMAT 100, POUR MONTAGE ULTÉRIEUR

Un film de démonstration explicite ainsi qu'une notice d'utilisation détaillée sont consultables dans notre catalogue en ligne Easylink via la référence de l'article.

	Dimensions (LxPxH) mm	Code	Prix net	
Garniture optionnelle, ajoute la fonction pressage	340 x 150 x 1030	553.69.007	1615,00 €	1

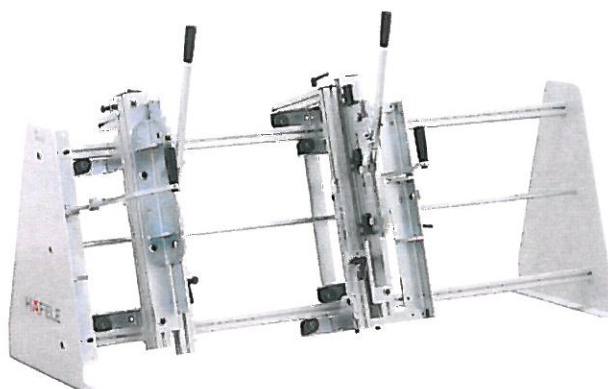

PRESSOMAT 200

Pour le pressage de griffes de fixation dans les fonds de tiroirs; la photographie inclut une rallonge ajoutée

Ce modèle permet en plus le pressage des griffes de fixation des côtés en tôle dans les fonds de tiroir

	Dimensions (LxPxH) mm	Code	Prix net	
Avec fonction pressage pour griffes de fixation	(1160-1770) x 720 x 1200	553.69.004	4131,00 €	1

Note de commande : La rallonge est un élément des deux variantes de la Pressomat.

Bouvetage droit
Rainurage et languette + chanfrein

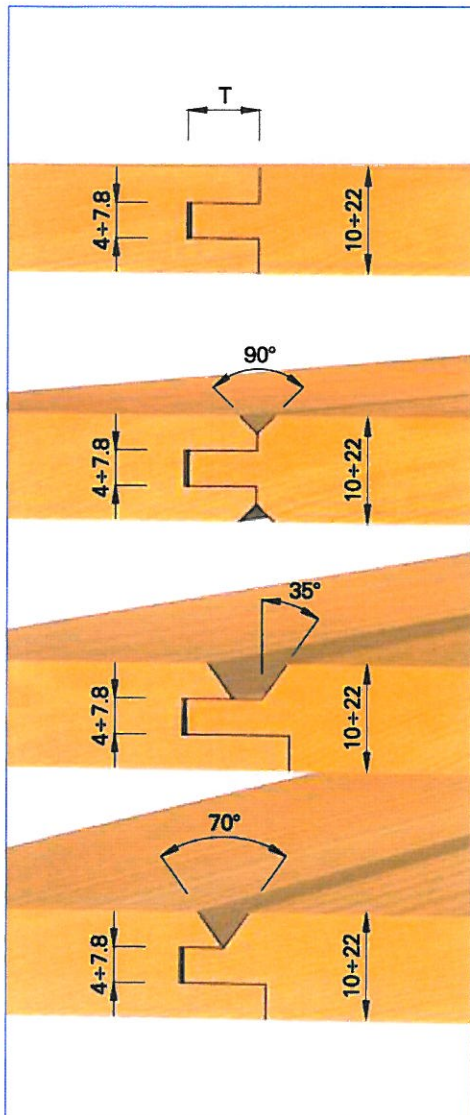
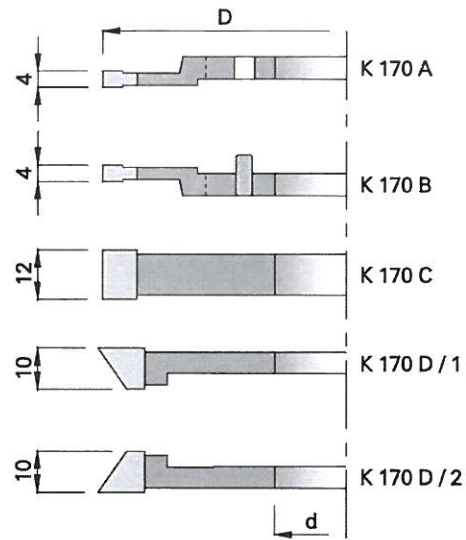
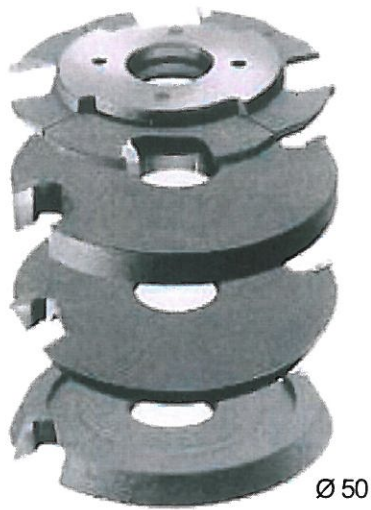

JEU FRAISE POUR ASSEMBLAGE RAINURE ET BOUVETAGE

- Diamètre de 160 mm
- Légèreté des PO
- Pour la réalisation de lambris - parquets - volets d'épaisseur 10 - 20 mm

Jeu de 5 PO à plaquettes brasées au carbure

Ref	
917.52	1

OUTILS A BOIS ALESAGE 50 BIS

Différents usinages possibles par combinaison des outils

